

FÖLDSZINT FÖLÖTTI FÖDÉMTERV

M = 1 : 50

Lemez felfekvés hőhidmentes kapcsolat

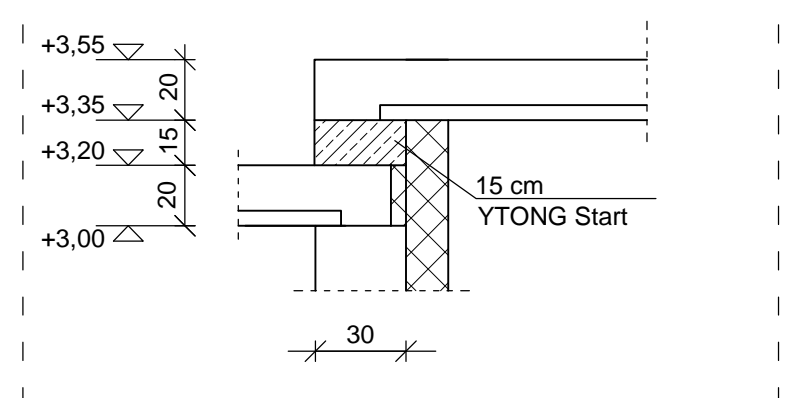

ANYAGMINŐSÉGEK :
 BETONMINŐSÉG : C20/25 - XC1 - F2 - 16
 BETONACÉL MINŐSÉG : B240, B500
 BETONACÉL TOLDÁS : 45 D
 BETONTAKARÁS : 2,5 CM

FIGYELEM :
 FELSO VASAK, ÖSSZEKÖTŐ VASAK, BEKÖTŐ VASAK ÉS A KOSZORÚK VASALÁSA A FÖDÉMBEN BETONÓZÁS ELŐTT ELHELYEZENDŐK.
 TERV SZERINTI HELYEKEN TALPSZELEMEN LEKÖTŐ TŐCSAVAROK BEBETONOZANDÓK!
 TERV SZERINTI HŐHIDMEGSAKÍTÓ ELEMEL BEÉPÍTÉSE ALKALMAZÁSTECHNIKAI ÚTMUTATÓ ALAPJÁN TÖRTÉNHEK.
 GÉPÉSZETI ÁTTÖRÉSEK, VÉDŐCSŐVEZÉSEK SZAKÁGI TERVEK SZERINT KIZSALUZANDÓK!
 EGY KERESZTMETSZETBEN MAXIMUM A VASAK 50 %-A TOLDHATÓ.

VASALÁS A KÉREGPANELEK ALKALMAZÁSTECHNIKAI ÚTMUTATÓJA ALAPJÁN KÉSZÜLHET.

"Stat-Ép" ÉPÍTŐIPARI TERVEZŐ ÉS SZOLGÁLTATÓ BT. 5000 Szolnok, Rákóczi út 21. Tel: 06-30/93558-986	
Készült: AutCAD 2008 (licencia: Stat-Ép Bt. 352-13848-38)	Építész: Szajol Község Önkormányzata 5081 Szajol, Rózsák tere 1.
Munka megnevezése: 5081 Szajol, Erkel Ferenc tér 4 - 5. szám (269/4 hrsz.) alatt piac épület statikai kivitelei terve	Dátum: 2017. 11. 09.
Rajz megnevezése: FÖLDSZINT FÖLÖTTI FÖDÉMTERV	Lépték: 1 : 50
Statikus vezető tervező: Papp Sándor	Rajzszám: S - 2
Tervező munkatárs: T-T-16-0237	Egyeztetők:

